

## ISO-Blindmutter M5 / 0,85-5,9

Artikelnummer: 300015978



### Technische Daten

Attribut	Wert
Farbe	schwarz
Gewicht	2,16 g
Material	EPDM
RoHS	RoHS-konform
Ursprungsland	Taiwan
Zolltarifnummer	40169991
Alte Artikelnummer	2555059
Drehmoment	0,29-0,69 Nm
Eintauchtiefe	16 mm
Form	ISO-Blindmutter
Gewindegröße	M5
Kopfdurchmesser	14 mm
Kopfhöhe	1 mm
Lochdurchmesser	9,6 mm
Materialstärke	0,85 - 5,9 mm

### Beschreibung

Einfache und schnelle Montage: Neopren-Nietkörper, elektrisch nicht leitend. Temperaturbeständig von -30°C bis +80°C. Öl- und korrosionsbeständig. Anwendungsbeispiel: Befestigungsloch vorbohren oder stanzen. ISO-Blindmutter einstecken. Schraube mit zu befestigendem Teil mit leichtem Druck in die ISO-Blindmutter eindrehen. Durch Drehen der Schraube formt sich der elastische Nietkörper aus und bildet einen sicheren, dichten Schließkopf. Bei Sacklochbohrungen presst sich der elastische Nietkörper der ISO-Blindmutter an die Bohrlochwandung und setzt sich durch Reibschluss

fest.

## Zeichnung und Maßtabelle

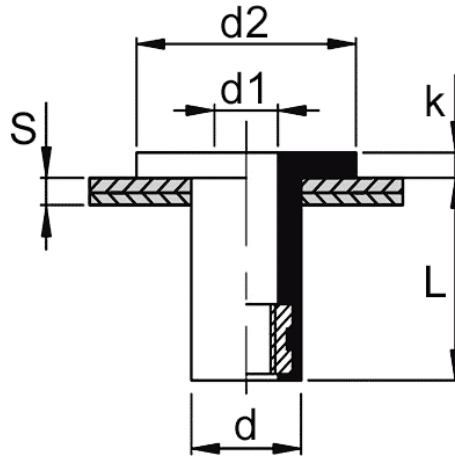

Attribut	Wert
K	1,0 mm
L	16,0 mm
Nm	0,29-0,69
S	0,85-5,9 mm
D	9,6 mm
D1	M5
D2	14,0 mm



Scannen Sie den QR-Code, um weitere Artikel in dieser Kategorie zu entdecken.

Für eine individuelle Beratung freuen wir uns über Ihre E-Mail an [sales@emico.com](mailto:sales@emico.com) oder telefonisch unter +49 9621 67545-0.

*Die Angaben in diesem Dokument erfolgen nach bestem Wissen, jedoch ohne Gewähr. Änderungen und Irrtümer sind vorbehalten.*